

Horizontale meertrapscentrifugaalpompen

Installatie- en bedieningsvoorschriften

series: DPHM(C)

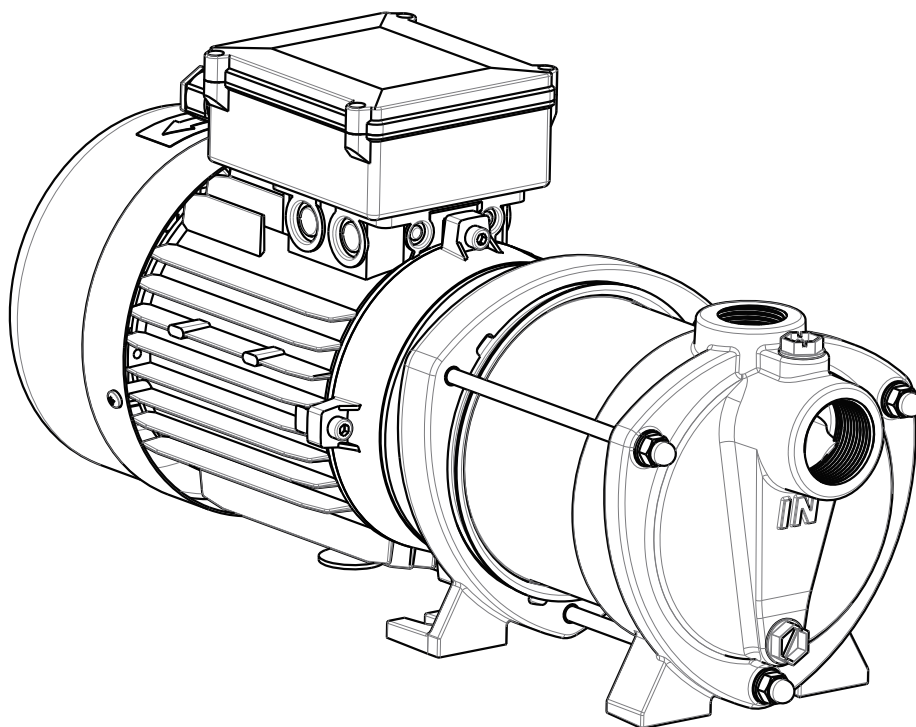

Inhoudsopgave

1 Inleiding van de handleiding

1.1	Voorwoord.....	4
1.2	Pictogrammen en symbolen	4

2 Identificatie, service en technische ondersteuning

2.1	Gegevens en informatie verkrijgen over DPHM(C)2/4/6.....	5
2.2	Afdichtingscodes.....	6
2.3	Stroom.....	6
2.4	Aanvullende documentatie.....	7

3 Garantievoorwaarden

3.1	Garantievoorwaarden	8
-----	---------------------------	---

4 Veiligheid en milieu

4.1	Algemeen.....	9
4.2	Gebruikers	9
4.3	Veiligheidsvoorzieningen	9
4.4	Veiligheidsmaatregelen.....	10
4.5	Retourneren naar leverancier	10
4.6	Milieuaspecten	11

5 Pomp introductie

5.1	Modelcode	12
5.2	Beschrijving van het product.....	12
5.3	Beoogd gebruik.....	12
5.4	Bediening	12
5.5	Metten, aftappen en ontluichten	13
5.6	Werkbereik.....	13

6 Transport

6.1	Transport.....	14
6.2	Opslag.....	14

7 Installatievoorschriften

7.1	De pomp opstellen	15
7.2	Elektrische installatie	16
7.3	In bedrijf stellen.....	16

8 Bediening

8.1	Bediening	18
-----	-----------------	----

2 9 Onderhoud

9.1	Inleiding.....	19
9.2	De pomp voor een lange stilstandperiode onderhouden	19

10 Storingen

10.1	Storingentabel	20
10.2	Aanhaalmomenten van ventilatie- en afvoerplug.....	21

11 Bijlagen

11.1 EU-verklaring van overeenstemming	22
11.2 Decontaminatieverklaring	23

1 Inleiding van de handleiding

1.1 Voorwoord

De handleiding bevat belangrijke informatie voor betrouwbare, juiste en efficiënte werking. Het is van cruciaal belang om de bedieningsinstructies op te volgen om betrouwbaarheid en een lange levensduur van het product te verzekeren en risico's te vermijden.

De eerste hoofdstukken bevatten informatie over deze handleiding en veiligheid in het algemeen. De hierop volgende hoofdstukken verschaffen informatie over normaal gebruik, installatie, onderhoud en reparaties van het product. De bijlage bevat de conformiteitsverklaring(en).

- Zorg dat u de inhoud van deze handleiding kent.
- Volg nauwgezet de aanwijzingen en instructies.
- Wijzig nooit de volgorde van de te verrichten handelingen.
- Bewaar deze handleiding of een kopie hiervan samen met het logboek op een voor alle werknemers toegankelijke, vaste plaats in de buurt van het product.



MILIEU-INSTRUCTIE

Opmerkingen met betrekking tot het milieu.



LEES DE (AANVULLENDE) DOCUMENTATIE

Lees de bedienings- en bedrijfsvoorschriften.



AEEA-MARKERING

Markering van elektrische en elektronische apparatuur conform artikel 15(2) van Richtlijn 2012/19/EU.

1.2 Pictogrammen en symbolen

In deze handleiding en in alle bijbehorende documentatie worden de volgende pictogrammen en symbolen gebruikt.



WAARSCHUWING

Gevaar voor elektrische spanning.
Veiligheidsaanduiding conform IEC 417 - 5036



WAARSCHUWING

Handelingen of procedures die, indien onvoorzichtig uitgevoerd, tot persoonlijk letsel of schade aan het product kunnen leiden. Algemene gevaaraanduiding conform ISO 7000-0434



OPMERKING

Dient voor het introduceren van de veiligheidsinstructies die moeten worden opgevolgd om schade aan het product en de functies te voorkomen.

2 Identificatie, service en technische ondersteuning

2.1 Gegevens en informatie verkrijgen over DPHM(C)2/4/6

De typeplaat vermeldt de typeserie/maat, de belangrijkste bedrijfsgegevens en het identificatienummer. Vermeld deze gegevens in alle vragen om inlichtingen, herhalingsorders en in het bijzonder bij het bestellen van reserveonderdelen. Neem als u extra gegevens of instructies nodig heeft die niet in deze handleiding worden gegeven of in geval van schade contact op met het dichtstbijzijnde klantenservicecentrum van DP-Pumps.

DPHM 2/4 B 0.37kW 50Hz		dp pumps 
QH 2.0 m ³ /h 24.5 m	ID 290029451040MX	 
Hmin. 7.93 m	SN 49/2020 1234567-123	
n.fix. 2880rpm	PO 600149091	
Eff. 53.7 % (MEI>=0.70)	Kalkovenweg 13	
Seal. code 32	Alphen a/d Rijn, NL	
P/T 60°C+PN10	www.dp-pumps.com	

Figuur 1: Voorbeeld: Pomp met motor

4374

Tabel 1: Beschrijving typeplaat

Aanduiding		Betekenis
DPHM2/4 B		Modelcode (ontwerpversie B)
0,37 kW		Geïnstalleerd motorvermogen
50 Hz		Nominale frequentie
Q	2,0 m ³ /uur	Optimale capaciteit bij n_{vast} (zie fig. 2 Werkpunt)
H	24,5 m	Optimale opvoerhoogte bij n_{vast} (zie fig. 2 Werkpunt)
H min.	7,93 m	Minimale opvoerhoogte bij n_{vast} (zie fig. 2 Werkpunt)
n fix.	2880 rpm	Rotatiesnelheidsindicatie waarbij Q/H worden gegeven
Eff.	53,7 % (MEI>=0,70)	Efficiëntie (minimale efficiëntie-index)
Asafdichting.	code 32	Mechanische asafdichtingscode, zie tabel 2 Afdichtingscode
P/T	60 °C+PN10	Maximumdruk bij het vermelde temperatuurbereik ¹
ID	290029451040MX	ID-code
SN	49/2020 1234567-123	Productieweek/jaar en productieserienummer > as-built-bestand
PO	600149091	Nummer inkooporder

1. Bij lagere druk is een hogere temperatuur toegestaan (neem contact op met uw leverancier).

Voor service en technische ondersteuning zijn de volgende adresgegevens beschikbaar:

DP-Pumps Serviceafdeling Kalkovenweg 13 2401 LJ Alphen a/d Rijn Nederland	Tel: +31 172 488388 Internet: www.dp-pumps.com E-mail: dp@dp-pumps.com
--	--

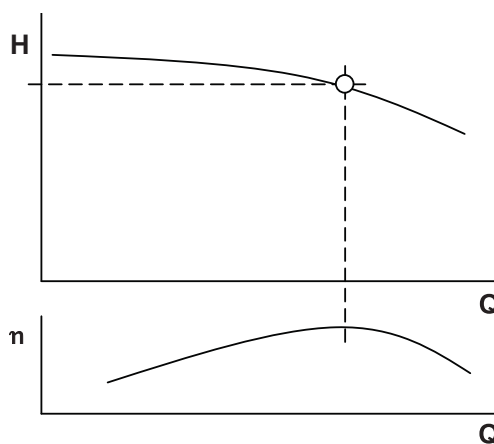

Figuur 2: Werkpunt

3060

2.2 Afdichtingscodes

Tabel 2: Afdichtingscode

Afdichtingscode	Type asafdichting	Materiaal mechanische asafdichting	Materiaal mechanische afdichting rotor ¹	Materiaal mechanische afdichting stator	Materiaal mechanische afdichting elastomeer	Druk-klasse asafdichting	Temperatuur-bereik asafdichting	Materiaal pomp elastomeer
31	107-L60	B V P FF	Ca	Ce	NBR	PN10	-15/+100 °C	EPDM
32	107-L60	B V E FF WRAS	Ca	Ce	EPDM	PN10	-15/+100 °C	EPDM

Tek.: 20110262-P

1. Naast de asafdichting kunnen andere afdichtingen met verschillende toegestane omstandigheden worden gemonteerd. Neem in geval van twijfel contact op met uw leverancier.

Tabel 3: Materiaalcode van de asafdichting

Beschrijving	Benaming	Code volgens EN 12756	Materiaal	Opmerking
Veerring	Ca	B	Koolstof-grafiet	Druppelhars
Steunpunt	Ce	V	Al-oxide	Aluminiumoxide >99 %
Elastomeren	EPDM NBR	E P	EPDM NBR	Ethyleenpropyleenrubber Nitrilbutadiëenrubber
Veer	AISI 304	F	CrNi-staal	
Andere metalen onderdelen	AISI 304	F	CrNi-staal	

Tek.: 20110262-P

Zie voor informatie over combinaties van afdichtingen, types, druk en temperatuur tabel 2 Afdichtingscode

2.3 Stroom

2.3.1 Nominale stroom

De nominaal toegestane motorstroom is te vinden op de typeplaat van de motor. Deze toont het nominale werkbereik van de motor en dient ter bescherming van de motor.

Bij het vooraf instellen van de motorbeveiligingsschakelaar kan de werkelijke stroom van de pomp tijdens bedrijf worden gemeten ter bescherming van de pomp/motorcombinatie. Aan de hand van deze stroomwaarde kan de juiste elektrische apparatuur, zoals aandrijving met variabele frequentie, hoofdschakelaar, bedradingsdiameter, enz. worden bepaald.

2.3.2 Motorbescherming

Standaard eenfase motoren worden met een motorbescherming geleverd. De motorbescherming bestaat uit een thermische stroomonderbreker of een motorwikkeling bescherming.

Tabel 4: Type bescherming

Motorbeschermings-variant	Type bescherming	Toegestane omgevings-temperatuur [°C]	Plaatsing	Reset
1	Thermische stroom-onderbreker	20 - 30	Klemmen-kast	Hand-matig
2	Wikkeling-bescherming	-20 - 50	Motor-wikkelingen	Auto-matisch

Neem voor meer informatie over de motorbescherming contact op met uw leverancier.



WAARSCHUWING

Niet alleen de motor maar ook de pomp moet bij gebruik worden beschermd.

2.4 Aanvullende documentatie

Behalve deze handleiding is ook de onderstaande documentatie beschikbaar:

Tabel 5: Aanvullende documentatie

Document	Code
DPHM(C)2/4/6	
Technische gegevens 50/60 Hz Versie B	97007114
Zie ook www.dp.nl	

3 Garantievoorwaarden

3.1 Garantievoorwaarden

De garantieperiode wordt bepaald door de voorwaarden in uw contract of ten minste door de algemene voorwaarden.



OPMERKING

Aanpassingen of wijzigingen met betrekking tot het geleverde product zijn alleen toegestaan na overleg met de fabrikant. Originele en door de fabrikant goedgekeurde reserveonderdelen en accessoires garanderen de veiligheid. Door gebruik van andere onderdelen kan iedere aansprakelijkheid van de fabrikant voor gevolgschade komen te vervallen.



OPMERKING

De garantie met betrekking tot de betrouwbare werking en veiligheid van het geleverde product is alleen geldig bij gebruik van het product volgens de hiervoor bedoelde toepassingen zoals in de onderstaande paragrafen van deze handleiding beschreven. De in het informatieblad genoemde limieten mogen onder geen enkele voorwaarde worden overschreden.

De garantie vervalt als er sprake is van een of meer van de onderstaande punten.

- De afnemer brengt zelf wijzigingen aan.
- De afnemer voert zelf reparaties uit of laat die door derden uitvoeren.
- Het product is onoordeelkundig behandeld of onderhouden.
- Op het product zijn geen originele reserveonderdelen van DP-Pumps gemonteerd.
- Drooglopen van de pomp

8

DP-Pumps repareert defecten onder garantie indien:

- Deze het gevolg zijn van gebreken in het ontwerp, de materialen of de productie.
- Deze binnen de garantietermijn worden gemeld.

Overige garantiebepalingen zijn opgenomen in de algemene leveringsvoorwaarden. Deze zijn op verzoek beschikbaar.

4 Veiligheid en milieu

4.1 Algemeen

Dit product DP-Pumps is volgens de allernieuwste technologie ontwikkeld en met de uiterste zorg en onder constante kwaliteitscontrole gefabriceerd. DP-Pumps accepteert geen enkele aansprakelijkheid voor schade en letsel veroorzaakt door het niet opvolgen van de in deze handleiding opgenomen aanwijzingen en instructies of onzorgvuldigheid tijdens het installeren, gebruiken en onderhouden van het product.

Het niet opvolgen van de veiligheidsinstructies kan de veiligheid van personeel, het milieu en het product zelf in gevaar brengen. Het niet opvolgen van de veiligheidsinstructies kan ook leiden tot het verlies van alle rechten op schadeclaims.

Het niet opvolgen van de instructies kan, bijvoorbeeld, leiden tot:

- het uitvallen van belangrijke functies van de pomp of het systeem,
- het niet uitvoeren van voorgeschreven onderhouds- en servicewerkzaamheden,
- letsel bij personen door elektrische, mechanische en chemische invloeden,
- gevaar voor het milieu door lekkage van gevaarlijke stoffen,
- explosies.

Afhankelijk van specifieke werkzaamheden kunnen aanvullende veiligheidsmaatregelen nodig zijn. Neem bij het ontstaan van een mogelijk gevaar tijdens het gebruik contact op met DP-Pumps.



OPMERKING

De eigenaar van het product is verantwoordelijk voor naleving van lokale veiligheidsvoorschriften en interne bedrijfsrichtlijnen.



OPMERKING

Niet alleen moeten de in dit hoofdstuk over 'veiligheid' beschreven algemene veiligheidsinstructies worden opgevolgd, maar ook de veiligheidsinstructies die onder specifieke koppen worden uiteengezet.



OPMERKING

Het apparaat mag niet worden gebruikt door personen (inclusief kinderen) met verminderde lichamelijke, zintuiglijke of geestelijke vermogens, of gebrek aan ervaring en kennis, tenzij ze onder toezicht staan of instructies hebben gekregen.



OPMERKING

Kinderen die onder toezicht staan mogen niet met het apparaat spelen.

4.2 Gebruikers

Alle bij het bedienen, onderhouden, inspecteren en installeren van het product betrokken werknemers moeten volledig gekwalificeerd zijn voor het uitvoeren van de betreffende werkzaamheden en zich bewust zijn van alle relevante verantwoordelijkheden, bevoegdheden en toezicht. Als de betreffende medewerker niet de vereiste kennis bezit, moeten hiervoor geschikte training en instructies worden aangeboden. De bediener mag van de fabrikant/leverancier verwachten dat deze voldoende training en/of instructies verschaft. De bediener is verantwoordelijk voor het zeker stellen dat de verantwoordelijke medewerkers de inhoud van de bedieningsinstructies volledig hebben begrepen.

4.3 Veiligheidsvoorzieningen

Het product is met de grootst mogelijke zorg ontworpen. Originele onderdelen en accessoires voldoen aan de veiligheidsvoorschriften. Constructiewijzigingen of het gebruik van niet-originele onderdelen kunnen leiden tot een veiligheidsrisico.



OPMERKING

Zorg dat het product binnen het werkbereik werkt. Alleen dan is goede werking van het product gegarandeerd.

4.3.1 Labels op het product

De op het product aangebrachte pictogrammen, waarschuwingen en instructies maken deel uit van de veiligheidsvoorzieningen. De labels mogen niet worden verwijderd of afgedekt. Labels moeten gedurende de gehele levensduur van het product leesbaar blijven. Vervang beschadigde labels onmiddellijk.

4.4 Veiligheidsmaatregelen

4.4.1 Tijdens normaal gebruik

- Neem contact op met het lokale energiebedrijf voor vragen over de elektriciteitsvoorziening.
- Bescherm de onderdelen die heet kunnen worden zodanig dat direct contact niet mogelijk is.
- Plaats ter bescherming altijd niet-gevormde koppelingsbeschermingsplaten (indien van toepassing) voordat de pomp ingebruik genomen wordt.
- Sluit altijd de klemmenkast van de motor.
- Sluit, indien van toepassing, altijd het schakelpaneel.

4.4.2 Tijdens installatie, onderhoud en reparatie

Uitsluitend hiervoor bevoegde werknemers mogen het product installeren, onderhouden en inspecteren, en elektrische componenten repareren. Neem de plaatselijke veiligheidsvoorschriften in acht.



WAARSCHUWING
Ontkoppel voordat u installatie-, onderhouds- en reparatiewerkzaamheden gaat uitvoeren altijd eerst de energietoevoer naar het product. Beveilig deze ont koppeling.



WAARSCHUWING
De oppervlakken van een pomp kunnen heet worden na continu of onregelmatig bedrijf.



WAARSCHUWING
Zorg dat niemand in de buurt van draaiende componenten aanwezig kan zijn bij het starten van een pomp.



WAARSCHUWING

Behandel een pomp met gevaarlijke vloeistoffen met de grootst mogelijke voorzichtigheid. Voorkom gevaar voor personen of het milieu bij het repareren van lekkages, het aftappen van vloeistof en het ontluchten. Het is raadzaam om een lekbak onder de pomp te plaatsen.



WAARSCHUWING

Alle veiligheids- en beschermingsvoorzieningen moeten direct na afronding van de werkzaamheden terug worden geplaatst en/of weer in werking worden gesteld.



WAARSCHUWING

Neem alle in het hoofdstuk 'In bedrijf stellen' beschreven instructies in acht voordat u het product weer in werking stelt.

4.5 Retourneren naar leverancier

- Tap de pomp af.
- Blaas de pomp altijd door en reinig deze vooral als deze voor het werken met schadelijke, explosieve, hete of anderszins gevaarlijke vloeistoffen is gebruikt.
- Als de pomp vloeistoffen heeft verwerkt waarvan de restanten kunnen leiden tot corrosieschade in een vochtige atmosfeer of die kunnen ontsteken als ze in contact komen met zuurstof, moet de pomp ook worden geneutraliseerd en moet vochtvrij inert gas door de pomp worden geblazen om te verzekeren dat hij droog is.
- Vul bij het retourneren van de pomp altijd een certificaat van reiniging in en sluit deze bij, zie hoofdstuk 11.2 Decontaminatieverklaring. Vermeld altijd eventueel getroffen veiligheids- en reinigingsmaatregelen.



OPMERKING

Indien gewenst kan een blanco certificaat van reiniging worden gedownload via de website: www.dp-pumps.com/certificates-of-decontamination.

4.6 Milieuaspecten

4.6.1 Algemeen

De producten van DP-Pumps zijn ontworpen om gedurende de gehele levensduur milieuvriendelijk te kunnen functioneren. Gebruik daarom indien toepasselijk altijd biologisch afbreekbare smeermiddelen voor het onderhoud.



MILIEU-INSTRUCTIE

Handel altijd volgens de wetten, voorschriften en instructies inzake gezondheid, veiligheid en milieu.

4.6.2 Productinformatie volgens Verordening nr. 1907/2006 (REACH)

Zie www.dp-pumps.com/reach voor informatie betreffende chemicaliën Verordening (EG) nr. 1907/2006 (REACH).

4.6.3 Ontmanteling

De eigenaar is verantwoordelijk voor de ontmanteling en milieuvriendelijke afvoer van het product.



MILIEU-INSTRUCTIE

Informeer bij de lokale overheid naar hergebruik of milieuvriendelijke verwerking van afgedankte materialen.



AEEA-MARKERING

Elektrische of elektronische apparaten gemarkeerd met het hiernaast afgebeelde symbool mogen aan het einde van de levensduur niet via het huishoudelijke afval worden afgevoerd. Neem contact op met uw lokale afvalinzamelingsinstantie voor het retourneren van afval. Als de gebruikte elektrische of elektronische apparaten persoonsgegevens bevatten, is de bediener verantwoordelijk voor het verwijderen hiervan voordat de apparaten worden geretourneerd.

5 Pomp introductie

5.1 Modelcode

Tabel 6: Voorbeeld modelcode

	DP	H	M	C	4	/6	B	
Label	DP							Productlabel
Materiaal/ Constructie		H						Horizontaal
			M					Alle hydraulische delen roestvast staal 1.4301/AISI 304 met blokmotor
				C				Pompbehuizing van gietijzer
Aansluitingen								Formaat DIN-aansluiting: toevoerleiding G 5/4 - persleiding G 1
					4			Maat (capaciteit in m ³ /u bij Q _{opt.})
						/6		Aantal trappen
							B	Ontwerpversie B

5.2 Beschrijving van het product

De Horizontale meertrapscentrifugaalpomp zijn bedoeld voor het pompen van schone of licht bijtende waterachtige media. De pomp kan makkelijk worden geïnstalleerd, in bedrijf worden gesteld en bediend. Het hydraulische systeem wordt aangedreven door een elektromotor. Alle hydraulische onderdelen van de pomp zijn van roestvast staal. Er zijn pompbehuizingen van roestvast staal of gietijzer verkrijgbaar.

5.3 Beoogd gebruik

De pompen DPHM zijn geschikt voor het transporteren en verhogen van de druk van koud en warm water zonder slijtage aan onderdelen binnen het aangegeven werkbereik. Transport van vloeistoffen met een andere viscositeit of dichtheid dan water is ook mogelijk. Neem het eventueel hiervoor benodigde mogelijk aangepaste motorvermogen in acht. Vraag advies aan DP-Pumps of aan uw distributeur.

Ieder ander of verdergaand gebruik van de pomp is niet conform het beoogde gebruik. DP-Pumps accepteert geen enkele aansprakelijkheid voor hieruit voortvloeiende schade of letsel. De pomp is geproduceerd in overeenstemming met de geldende normen en richtlijnen. Gebruik de pomp uitsluitend in een technisch perfecte staat, conform de hieronder beschreven bestemming.

Het *Beoogde gebruik*, zoals vastgelegd in ISO 12100:2010, is het gebruik waarvoor het technische product volgens de specificaties van de fabrikant geschikt is. Het gebruik van het product wordt beschreven in de verkoopbrochure en in de gebruiksaanwijzing. Volg altijd de instructies op zoals beschreven in de gebruiksaanwijzing. Gebruik in geval van twijfel het product zoals blijkt uit de constructie, uitvoering en functie van het product.

5.4 Bediening

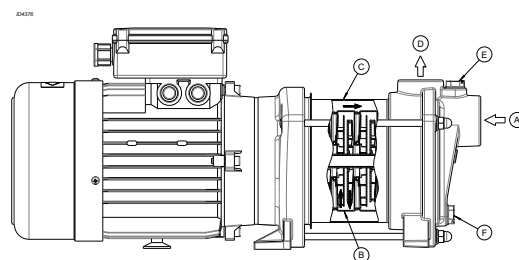

Figuur 3: DPHM(C) 2/4/6

De roterende waaier verlaagt de druk bij de inlaat van de waaier. Deze drukverlaging creëert een stroming door de toevoeraansluiting (A). Iedere trap (B) bestaat uit een waaier en een leiwiel. De grootte van de doorgang van de trap bepaalt de capaciteit van de pomp. De diameter van de waaier bepaalt de druk van de trap. Dankzij de modulaire bouw is het mogelijk het voor het vereiste werkpunt meest geschikte aantal waaiers te kiezen.

20131394

Nadat het medium de laatste waaier heeft verlaten, stroomt het tussen de pomptrappen en de buitenmantel (C) en verlaat de pomp bij de persleiding (D).

5.5 Meten, aftappen en ontluichten

De pomp is voorzien van pluggen voor meten, aftappen en ontluichten.

Aansluiting (E) dient voor het vullen en ventileren van de pomp of voor het meten van de inlaat-/toevoerdruk met behulp van een G ¼-aansluiting.

Aansluiting (F) dient voor het aftappen van de pomp of voor het meten van de persdruk met behulp van een G ¼-aansluiting.

5.6 Werkbereik

Tabel 7: Algemene specificatie van het werkbereik

Pomptype	DPHM	Opmerking
Omgevingstemperatuur [°C]	-20 tot 30 (50)	12, 3
Mediumtemperatuur [°C]	-10 tot 60	
Minimale inlaatdruk	NPSH _{vereist} + 1 m	
Viscositeit [cSt]	1-100	4
Dichtheid [kg/m ³]	1000-2500	2
Koeling	geforceerde motor-koeling	
Minimumfrequentie [Hz]	30	
Maximumfrequentie [Hz]	60	5
Maximumaantal starten	zie het informatieblad van de motor	6
Geluidsemissie	zie het informatieblad van de motor	7
Toegestane afmeting van verpompte deeltjes	5 µm tot 1 mm	

- Voorkom bevrozing van de pomp.
- Als de omgevingstemperatuur de bovenstaande waarde overschrijdt of als de motor zich hoger dan 1000 m boven zeeniveau bevindt, wordt de motorkoeling minder effectief en kan aanpassing van het motorvermogen nodig zijn. Neem voor nader advies contact op met uw leverancier.
- Eenfasige motoren zijn uitgerust met één thermische stroomonderbreker (zie 2.3.2 Motorbescherming). Neem contact op met uw leverancier voor meer gedetailleerde informatie over uw motorbescherming.

- Afwijkende viscositeit en/of dichtheid kan aanpassing van het motorvermogen vereisen. Neem voor nader advies contact op met uw leverancier.
- Pompen bestemd voor werking met 50 Hz mogen niet op een voeding van 60 Hz worden aangesloten.
- Vaak starten/stoppen in het bijzonder in combinatie met hogere drukverschillen (Δp) kan de levensduur van het product verkorten. Neem contact op met uw leverancier voor dergelijke toepassingen.
- Uitsluitend de geluidsemissie van de motor is gedocumenteerd.



OPMERKING

Het temperatuurverschil tussen het medium en de pomp mag nooit meer zijn dan 60 °C. Vul/verwarm de pomp langzaam, in ieder geval als het temperatuurverschil tussen de pomp en het medium meer is dan 30 °C, om de kans op een thermische schok te vermijden.

Zie voor een minimum/maximumdebiet tabel 8 Minimum/maximumcapaciteit (Q_{min}).

Tabel 8: Minimum/maximumcapaciteit (Q_{min})

Maat Ontwerpcode	Q [m ³ /uur]							
	50 Hz				60 Hz			
	2-polig		4-polig		2-polig		4-polig	
	Min.	Max.	Min.	Max.	Min.	Max.	Min.	Max.
2 B	0,2	3,3			0,2	4,0		
4 B	0,4	6,5			0,5	7,8		
6 B	0,6	9,0			0,8	10,8		

TPG nr.: 20191080-A

6 Transport

6.1 Transport

Houd u altijd aan de aanwijzingen die met stickers worden aangegeven op de installatie.

1. Vervoer de installatie in de positie zoals aangegeven op de pallet of verpakking.
2. Zorg dat de installatie stabiel staat.
3. Houd rekening met de aanwijzingen op de (eventueel aanwezige) verpakking.

6.2 Opslag

Vul de pomp met glycol ter bescherming tegen bevriezing.

Tabel 9: Opslag

Opslag	
$t_{\text{omgeving}} [^{\circ}\text{C}]$	-10/+40
Max. relatieve luchtvochtigheid	80 % bij 20 °C niet condensrend

6.2.1 Inspectie tijdens opslag

1. Draai de as om de drie maanden en vlak voor de inbedrijfstelling.

7 Installatievoorschriften

7.1 De pomp opstellen



OPMERKING

Vermijd spanning in het pomphuis veroorzaakt door verkeerde uitlijning van het leidingsysteem.



OPMERKING

Monteer pompen die niet zelfstandig stevig of stabiel kunnen staan, op een stevige en stabiele ondergrond.



OPMERKING

Zet de pomp op de plaats met de kleinste kans op geluidsoverlast.

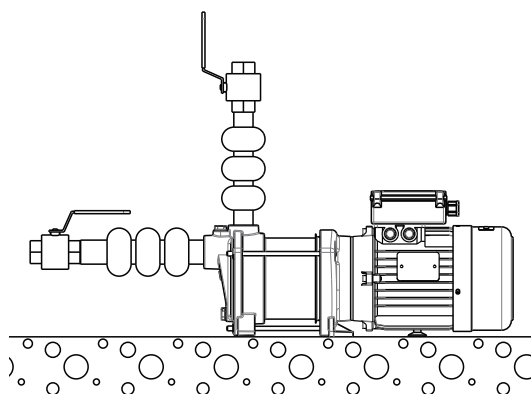

Figuur 4: DPHM(C) niet aangesloten

20131398

1. Plaats en installeer de pomp op een vlakke, stabiele ondergrond in een droge en vorstvrije ruimte.
2. Plaats de pomp zo dicht mogelijk bij de bron/tank.
3. Zorg dat voldoende lucht de koelventilator van de motor kan bereiken. Hiervoor moet de vrije ruimte boven de koelventilator minstens $\frac{1}{4}$ van de diameter van de luchtinlaat van de ventilatorkap bedragen.
4. Aanbevolen wordt om een klep op de toevoeren op de persaansluiting van de pomp te installeren.
5. Installeer een terugslagklep om te voorkomen dat medium bij een stilstaande pomp terugstroomt.
6. Voor de toevoerleiding dient het volgende te gelden:

- 1 100 % luchtdicht.
- 2 Geen welvingen.
- 3 Loopt van het laagste punt in de tank direct naar de pomp.
- 4 Is uitgerust met een voetklep die goed afsluit, zodat de toevoerleiding altijd gevuld is met water.
- 5 Als de diameter van de toevoerleiding groter is dan de toevoeraansluiting van de pomp, installeert u een excentrische adapter om luchtballen en wervelingen te voorkomen.

7.1.1 Indicatoren

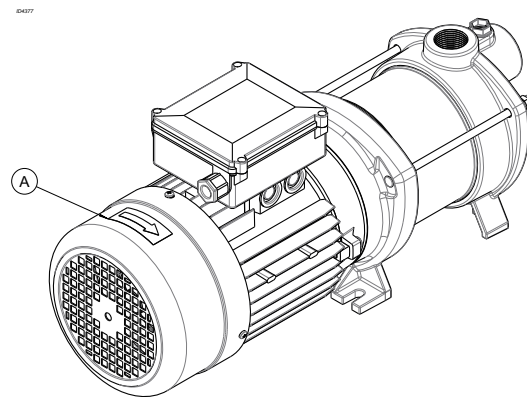

Figuur 5: Aansluitkast en sticker op ventilatorkap

20131395

De pijl (A) op de ventilatorkap geeft de draairichting van de motor aan in geval van een driefase motor.

7.1.2 Omloopleiding installeren

Monteer een omloopleiding als de mogelijkheid bestaat dat de pomp langere tijd tegen een gesloten klep in bedrijf is. De benodigde capaciteit van de omloopleiding is minimaal 10 % van de maximale volumestroom. Bij hoge bedrijfstemperaturen is een hogere volumestroom nodig. Bij temperaturen boven 60 °C is de vereiste capaciteit meer dan 10 %.



OPMERKING

Gebruik geen snelsluitende kleppen en/of afsluiters om drukpulsen in de pomp en de leidingen te voorkomen ten gevolge van wijzigingen in de stroomsnelheid.

7.2 Elektrische installatie



WAARSCHUWING

Volgens de lokale voorschriften mag alleen bevoegd personeel elektrische aansluitingen op de motor aanbrengen.



OPMERKING

Sluit de motor aan conform figuur 6 Motoraansluitingen en controleer altijd de draairichting.

Elektrische aansluitingen:

- Let op dat de motorgegevens overeenkomen met de spanning waarop de motor van de pomp wordt aangesloten. Raadpleeg "Elektrische aansluitschema's" voor het juiste aansluitschema.
- Sluit de motor aan met een motorbeveiligingsschakelaar.

- 1 1~ 230 V met overbelastingsbeveiliging
- 2 3~ 230 V
- 3 3~ 400 V

Het voorbeeld kan van de gekozen motor verschillen

02402

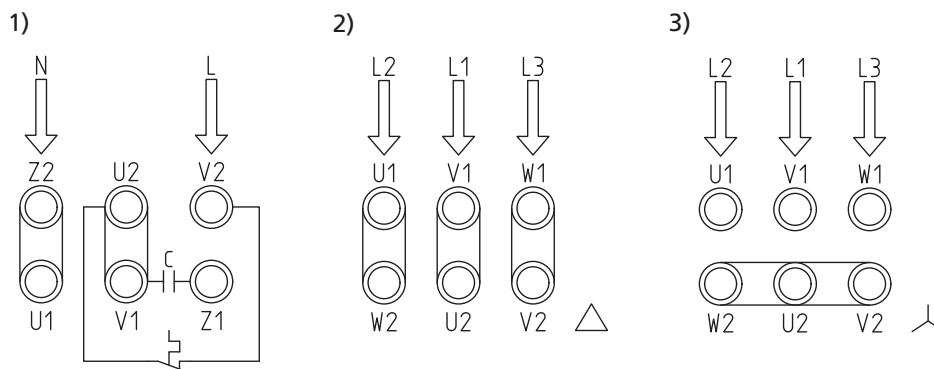

Figuur 6: Motoraansluitingen

20140034

7.3 In bedrijf stellen



WAARSCHUWING

Schakel de pomp uit als deze niet volledig is gevuld.



OPMERKING

Controleer de draairichting van de pomp conform fig. 5 Aansluitkast en sticker op ventilatorkap. Bij een driefase motor kan de draairichting worden gewijzigd door twee van de drie faseadren te wisselen.

7.3.1 De pomp voeden

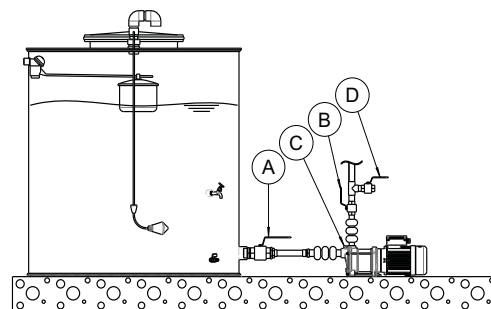

Figuur 7: Voorbeeld: Installatie met werking met pomp onder druk

20131396-A

- Sluit de persafsluiter (B);
- Sluit de toevoerafsluiter (A);
- Schroef de vulplug (C) los;
- Open geleidelijk de toevoerafsluiter (A) totdat de vloeistof uit de vulplug (C) stroomt;
- Sluit de vulplug (C);
- Open de persafsluiter (B);
- Ontlucht de pomp aan de perszijde bijvoorbeeld via een ontluichtingsventiel op de perszijde (zie figuur 7 Voorbeeld: Installatie met werking met pomp onder druk);
- Sluit de ontluichtingsmogelijkheid aan de perszijde;
 - Sluit de persafsluiter (B);
- Herhaal deze stappen totdat alle lucht uit de pomp is verwijderd;
- Zorg ervoor dat de toevoerafsluiter volledig geopend is.

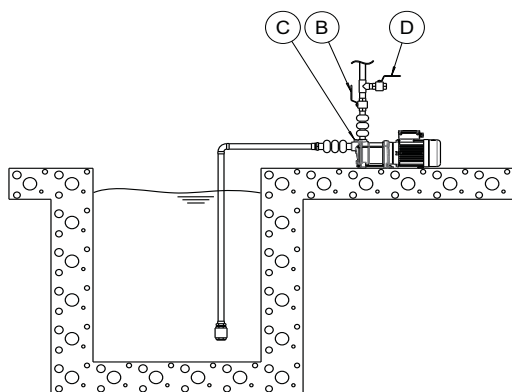

Figuur 8: Voorbeeld: Installatie met pomp tijdens het aanzuigen

20131397-A

- Open de persafsluiter (B);
- Verwijder de vulplug (C);
- Plaats een trechter in de opening (C) en vul de pomp volledig met de vloeistof die moet worden verpompt;
 - Ontlucht de pomp aan de perszijde bijvoorbeeld via een ontluichtingsventiel op de perszijde (zie figuur 8 Voorbeeld: Installatie met pomp tijdens het aanzuigen);
 - Zorg ervoor dat geen lucht meer in de pomp zit;
 - Sluit de ontluichting optie aan de perszijde;
- Sluit de persafsluiter (B);
- Sluit de vulplug (C).

7.3.2 De pomp starten

- Start de motor;
- Open geleidelijk de persafsluiter (B);
- Zorg dat de pomp binnen 20 seconden correct wordt gestart. Als dit niet gebeurt, doet u het volgende:
 - Schakel de motor uit;
 - Vul de pomp opnieuw;
 - Start de motor opnieuw;
- Schakel de pomp 2-3 keer in en uit nadat deze 30 seconden continu heeft gedraaid. Zorg hierbij dat er zich geen lucht in de pomp bevindt.

8 Bediening

8.1 Bediening

De pomp wordt extern bestuurd en vereist daarom geen begeleiding bij de bediening.

9 Onderhoud

9.1 Inleiding



WAARSCHUWING

Houd rekening met de algemene veiligheidsmaatregelen voor installatie, onderhoud en reparatie.

Regelmatig onderhoud is nodig voor de goede werking van een pomp. Neem voor onderhoud van de pomp contact op met de leverancier. Een concept onderhoudscontract is op aanvraag beschikbaar.

9.2 De pomp voor een lange stilstandperiode onderhouden

Draai de as iedere drie maanden¹. Dit beschermt de afdichtingen tegen vastzitten.

Bescherm de pomp tegen bevriezing bij kans op vorst. Ga als volgt te werk:

1. Sluit alle pompkleppen.
2. Tap iedere pomp en/of het systeem af.
3. Verwijder alle pluggen van de pomp.
4. Open de afsluiters en de vul/ontluchtingsplug, indien aanwezig.

1. De periode kan per toepassing of medium verschillen. Neem voor bijzonderheden betreffende de toepassing contact op met uw vertegenwoordiger.

10 Storingen

10.1 Storingentabel



WAARSCHUWING

Neem voorafgaande aan installatie, onderhoud en reparatie de algemene veiligheidsmaatregelen.

Probleem	Mogelijke oorzaak	Mogelijke oplossing	Controlepunten
De motor start niet.	Geen spanning op de aansluitklem.	Controleer de stroomvoorziening.	<ul style="list-style-type: none"> Elektrisch systeem Hoofdschakelaar Zekeringen
		Controleer het motorbeveiligingsrelais.	<ul style="list-style-type: none"> Aardlekschakelaar Beveiligingsrelais
	De thermische motorbeveiligingsschakelaar is geactiveerd.	Maak de pomp spanningsvrij en wacht tot de motor is afgekoeld. De thermische motorbeveiliging reset zichzelf. Neem, als dit probleem vaker voorkomt, contact op met de leverancier.	Controleer de vrije ruimte van de motor / pomp, de omgevingstemperatuur en de temperatuur van het medium.
De motor draait wel maar de pomp werkt niet.	Intern defect.	Neem contact op met de leverancier.	
De pomp trilt of maakt lawaai.	Er zit geen water in de pomp.	Vul en ontluicht de pomp.	
	Geen toevoer van medium.	Zorg voor voldoende toevoer. Controleer op verstoppingen in de toevoerleiding.	
	Defect motorlager.	Neem contact op met de leverancier.	
	De beschikbare NPSH is te laag (cavitatie).	Verbeter de zuiging.	
	De pomp werkt niet binnen het werkgebied.	Kies een andere pomp of stel het systeem af op werking binnen het werkgebied.	
De pomp levert onvoldoende capaciteit en/of druk.	Pers- en/of toevoerafsluiter is dicht.	Open beide afsluiters.	
	Er zit lucht in de pomp.	Ontluicht de pomp.	
	Er is onvoldoende toevoerdruk.	Verhoog de toevoerdruk.	
	Pomp draait de verkeerde kant op.	Verwissel L1 en L2 van de drie-fase voeding.	
	De voetklep is verstopt.	Reinig de voetklep.	
	De toevoerleiding is niet ontluicht.	Ontluicht de toevoerleiding.	

Probleem	Mogelijke oorzaak	Mogelijke oplossing	Controlepunten
De pomp levert onvoldoende capaciteit en/of druk.	Er zit een luchtbel in de toevoerleiding.	Monteer de toevoerleiding met het ene uiteinde van de pomp hoger dan het andere uiteinde.	
	De pomp zuigt lucht aan door lekkage in de toevoerleiding.	Repareer de lekkage.	
	De waterstroming is te laag. Daarom verzamelen zich luchtballen in de pomp.	Zorg voor hoger verbruik of gebruik een kleinere pomp.	
	De diameter van de toevoerleiding is te klein.	Vergroot de diameter van de toevoerleiding.	
	De capaciteit van de watermeter in de toevoerleiding is te klein.	Vergroot de capaciteit van de watermeter.	
Lekkage	Pomp defect.	Neem contact op met de leverancier.	

10.2 Aanhaalmomenten van ventilatie- en afvoerplug

Tabel 10: Draaimomenten

Materiaal	Afmetingen	Draaimomenten [Nm]	Figuur
Plastic	G 1/4	2,5	Locaties E en F in fig. 3 DPHM(C) 2/4/6
Roestvrij staal	G 1/4	10	
TPG nr.: 95000697-BA			

11 Bijlagen

11.1 EU-verklaring van overeenstemming

Fabrikant: D.P. Industries B.V.
Kalkovenweg 13
2401 LJ Alphen aan den Rijn, Nederland
Tel: +31 172 488388

Product: Horizontale meertrapscentrifugaalpompen, serie: DPHM(C)
Serienummer: 01/2021 1000000-1 [...] 52/2022 9999999-999

De fabrikant verklaart op eigen verantwoordelijkheid dat:

- Het bovenstaande product voldoet aan de betreffende, meest recente harmonisatiewetgeving van de Gemeenschap:
 - EU-machinerichtlijn 2006/42/EG
 - Ecologisch Ontwerprichtlijn 2009/125/EG, verordening 547/2012 (voor waterpompen met een maximumasvermogen van 150 kW)
 - EU-richtlijn 2011/65/EU (RoHS 2)
- De volgende geharmoniseerde normen zijn van toepassing:
 - EN 809
 - ISO 12100

De pomp valt als een op zichzelf staand product onder deze verklaring van overeenstemming. Controleer of het apparaat of het systeem waarin de pomp is ingebouwd een verklaring van overeenstemming met de bovengenoemde wetgeving heeft.

De vertegenwoordiger met de bevoegdheid om het technische dossier samen te stellen is:



2019-11-05

Bevoegde vertegenwoordiger
Menno Schaap
Manager Competence Centre Products

D.P. Industries B.V.
Kalkovenweg 13
2401 LJ Alphen aan den Rijn, Nederland

11.2 Decontaminatieverklaring

Type: _____
Ordernummer _____
Leverdatum: _____
Toepassingsgebied: _____
Te verpompen medium _____

Aanvinken wat van toepassing is:



corrosief



brandbevorderend



licht ontvlambaar



explosief



gevaarlijk voor de
gezondheid



schadelijk voor de
gezondheid



giftig



radioactief



gevaarlijk voor het
milieu



niet schadelijk

Reden van de retourzending: _____

Opmerkingen: _____

Het product/toebehoren is vóór verzending/beschikbaarstelling zorgvuldig afgetapt en van buiten en van binnen gereinigd.

Hierbij verklaren wij dat dit product vrij is van gevaarlijke chemicaliën, biologische en radioactieve stoffen.

- Bij de verdere behandeling zijn geen speciale veiligheidsmaatregelen vereist.

 De volgende veiligheidsmaatregelen met betrekking tot spoelmedia, restvloeistoffen en het afvoeren zijn vereist:

Wij verklaren dat de bovengenoemde gegevens juist en volledig zijn en dat de verzending plaatsvindt volgens de wettelijke voorschriften.

Plaats, datum en handtekening Adres Firmastempel

dp pumps

dp pumps
Postbus 28
2400 AA Alphen aan den Rijn
Nederland

t +31 172 48 83 88

dp@dp-pumps.com
www.dp-pumps.com

2021-01

BE00000557-J / NL
Kan zonder voorafgaande kennisgeving worden gewijzigd
Originele instructies

